

# Sanicom 1 GS ZPK

Eaux grises



11 m



11 m<sup>3</sup>/h

La Sanicom 1 GS est une station de relevage hautes performances à poser dotée d'un moteur unique. Celle-ci a été conçue pour le transport des eaux grises des installations communautaires, telles que les cabinets médicaux, douches des centres sportifs et blanchisseries, mais aussi des maisons unifamiliales. Son volume utile important de 75 l réduit les processus de commutation, protégeant ainsi le moteur et la commande.



## PERFORMANCES

- Hauteur de refoulement max. : 11 m
- Débit max. : 11 m<sup>3</sup>/h

## AVANTAGES DU PRODUIT

- Réservoirs et pompes en plastique, résistants aux graisses et à la corrosion
- Double étanchéité par garniture mécanique et bague d'étanchéité
- Simple d'entretien grâce à un clapet anti-retour extérieur
- Convient pour des liquides jusqu'à 90 °C à court terme – pour des utilisations également dans les blanchisseries, buanderies, etc.
- Montage au sol aisé sans travaux préliminaires importants
- Volume utile important permettant de réduire les processus de commutation de manière à protéger le moteur et la commande
- Avec commutation fiable au moyen d'un flotteur

## CONTENU DE LA LIVRAISON

- Passage de câbles étanche avec câble de raccordement de 3 m et fiche Schuko – Prêt à raccorder
- Sortie de refoulement avec clapet(s) anti-retour
- Installation individuelle, avec interrupteur à flotteur

## DIMENSIONS

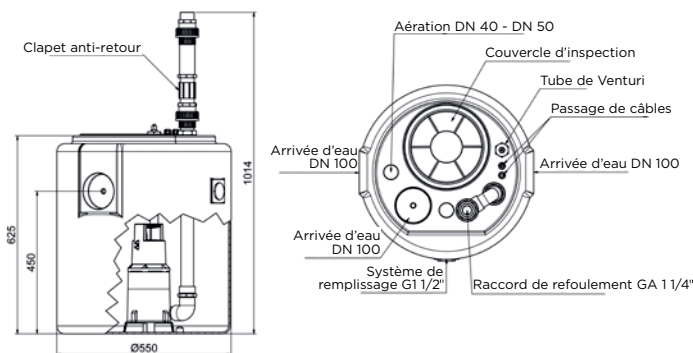

## COURBE CARACTÉRISTIQUE DE LA POMPE

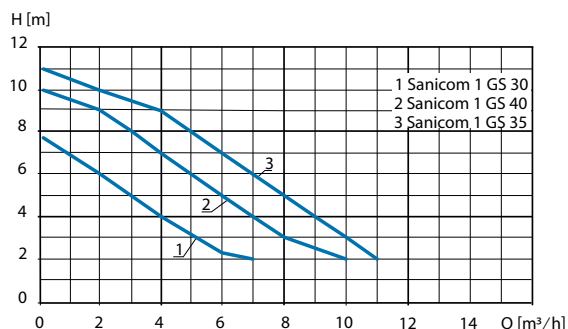

## RACCORDS



- Diamètre des entrées : DN 100
- Diamètre des conduites de refoulement : GA 1 1/4"
- Diamètre extérieur des orifices de ventilation et d'aération : DN 40/50

Sanicom	1 GS 30 ZPK	1 GS 35 ZPK	1 GS 40 ZPK
<b>Matériaux</b>			
Réservoir	PE	PE	PE
Corps de la pompe	PP	PP	PP
Boîtier du moteur	Acier inoxydable	Acier inoxydable	Acier inoxydable
Roue de pompe	PA 6	PA 6	PA 6
<b>Caractéristiques électriques</b>			
Tension (V)	230	230	230
Fréquence (Hz)	50-60	50-60	50-60
Puissance absorbée P1 (W)	300	850	850
Puissance délivrée P2 (W)	130	430	430
Indice de protection	IP68	IP68	IP68
<b>Système hydraulique</b>			
Hauteur de refoulement max. (m)	7,5	11	10
Débit max. (m <sup>3</sup> /h)	7	11	10
Diamètre des entrées	DN 100	DN 100	DN 100
Diamètre des conduites de refoulement :	GA 1 1/4"	GA 1 1/4"	GA 1 1/4"
Diamètre extérieur des orifices de ventilation et d'aération	DN 40/50	DN 40/50	DN 40/50
Volume utile (l)	75	75	75
Passage libre (mm)	10	10	30
Tmax. du liquide pompé (à court terme, 5 min. max.)	90 °C	90 °C	90 °C
Type de roue	Roue Vortex	Roue Vortex	Roue Vortex
Mode de commutation	Flotteur	Flotteur	Flotteur
<b>Marquage et logistique</b>			
Poids, emballage compris (kg)	19,5	21	22
GTIN	4260638450035	4260638450042	4260638450066
Référence	COMIGS30	COMIGS35	COMIGS40